

# ☆☆きゅうしょくだよ！☆☆

平成26年(2014年)4月  
吹田市立  
千里たけみ小学校

にゅうがく  
おめでとう！！



おともだちはたくさんできたかな??

いよいよ、げつようびから1ねんせいのみなさんも、きゅうしょくがはじまります。そこで、きのう、さっそく“きゅうしょく”についていっしょにおべんきょうしたね。「さいしょのきゅうしょくはなんでしよう?」とせんせいがしつもんしたら、みんないっせいに「カレー!」こたえてくれたね。きゅうしょくをとってもたのしみにしてあげられていることがわかってうれしかったよ!とクラスのみんなできょうりょくして、なかよく たのしく きゅうしょくをたべようね☆☆

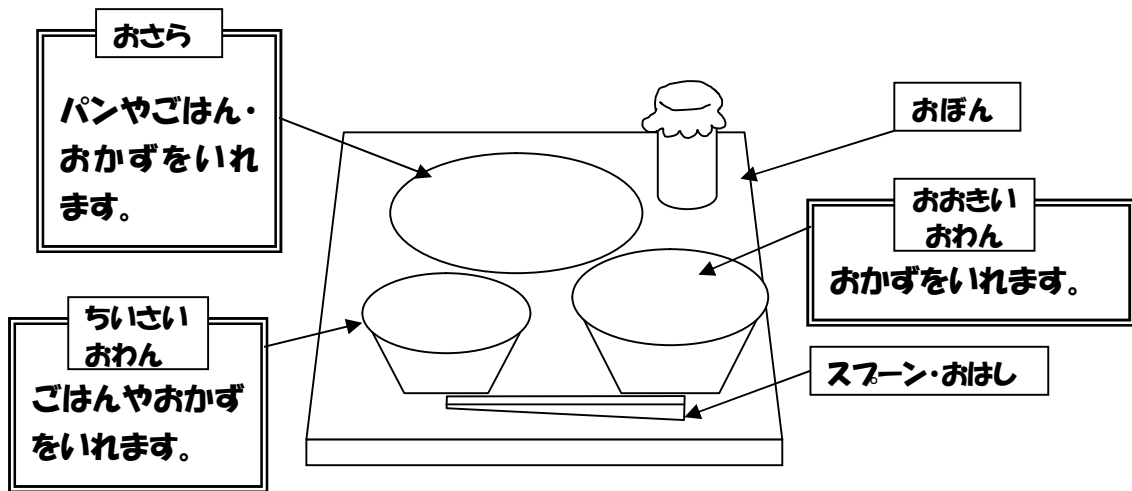

きゅうしょくには、パン・ごはん・ぎゅうにゅう・おかずがあります。それにゼリーやくだものができることもありますよ!!

4がつのこんだてには、カレーライス、ピラフ などなど……。みんながだ~いすきなメニューもたくさんでるよ。

きゅうしょくは、みんながじょうぶなからだで げんきにべんきょうしたり、おともだちといっばいあそんだりできるように、えいようしのせんせいがメニューをいっしょうけんめいかんがえて、ちょうりいんさんがみんなのために ころをこめてつくってくれます。

たのしみにしてね☆☆

みんなの にがてなたべものが 1つでもへるといいな☆☆

## ☆きゅうしょくのやくそく☆

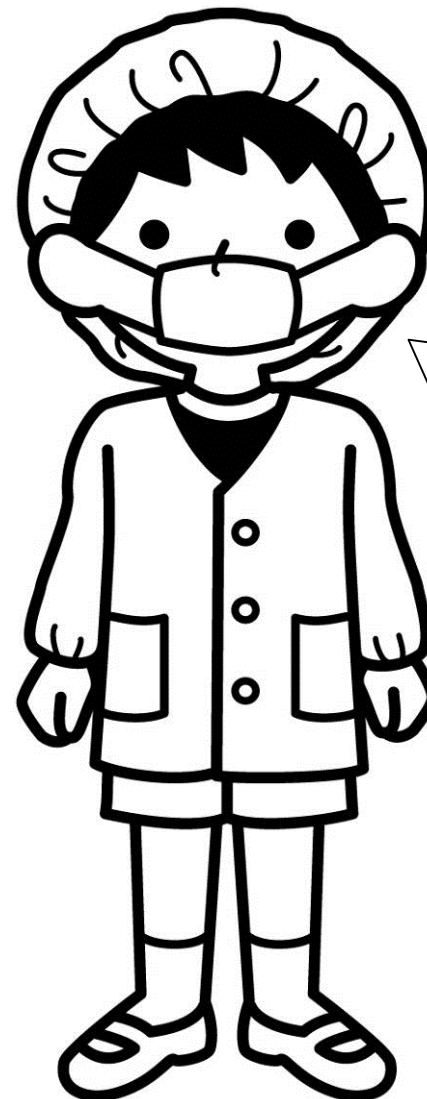

- ① ふくそうをきっちりと☆
- ② きれいに“て”をあらおう☆
- ③ みんなできょうりょくしよう☆
- ④ あいさつをしよう☆  
「いただきます!」  
「ごちそうさまでした!」
- ⑤ よくかんでたべよう☆
- ⑥ すききらいせずにたべよう☆
- ⑦ あとかたづけをきちんとしよう☆

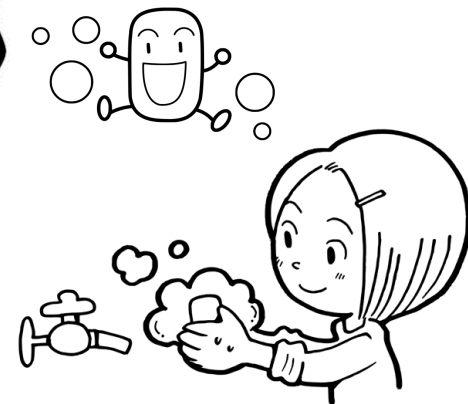

しっかりと手をすすぎなさい! ☆

# きゅうしょくしつ メンバーしょうかい

きゅうしょくしつは、げそくホール（くつをぬいだり、はいたりして  
いるところ）のまえにあります。きのうもけんがくにいったね！

4じかんめには、きつといいにおいがしてくるよ★☆☆

ちょういん  
さん

300にんぶんのきゅうしょくをたつた4にんでつくって  
くれます。すごいねえ～！！



さたけ  
まさみつさん

たかだ  
よしこさん

やすい  
じゅんこさん

いわみ  
ようこさん

えいようしの  
せんせい

かしはら まゆこ



きゅうしょくのこんだてを  
かんがえたり、たべものや  
えいようのおはなしをします。  
このおたよりもかいています。  
みんなのきょうしつにあそびに  
いったりもするよ☆  
いっぱいおはなししようネ！！

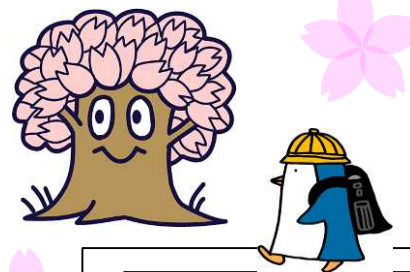

おうちのかたへ…

いよいよ1年生も給食が始まります。

学校の給食は、お子様の健やかな発育・成長を考え、安全な材  
料を厳選し、衛生面には万全の注意をはらって調理してありま  
す。

学校給食は、食習慣を形成する大切な時期のこどもたちが正し  
い食習慣を身につけられるように、栄養や食べ物の知識、食事の  
マナーを身につけることを大きな目標としております。

また、単に食べるだけでなく、当番の仕事を通して協力するこ  
との大切さを知り、責任感を養う、感謝の気持ちをもつなど幅広  
い学習活動につながる大切な教材と考え、学校全体で取り組んで  
おります。ご家庭でも給食を話題の一つにしていただけましたら  
幸いです。

《お知らせ》

- ① 食物アレルギー等で、加工品の原材料表が必要な方はお申  
し出下さい。
- ② 食物アレルギーの対応として、鶏卵・うずら卵、乳製品の  
除去食を行っております。
- ③ パンなどの持ち帰りは、衛生面より禁止しております。

給食についてご不明な点がありましたら、  
栄養教諭 柏原までどうぞ。

